

CALIBRES

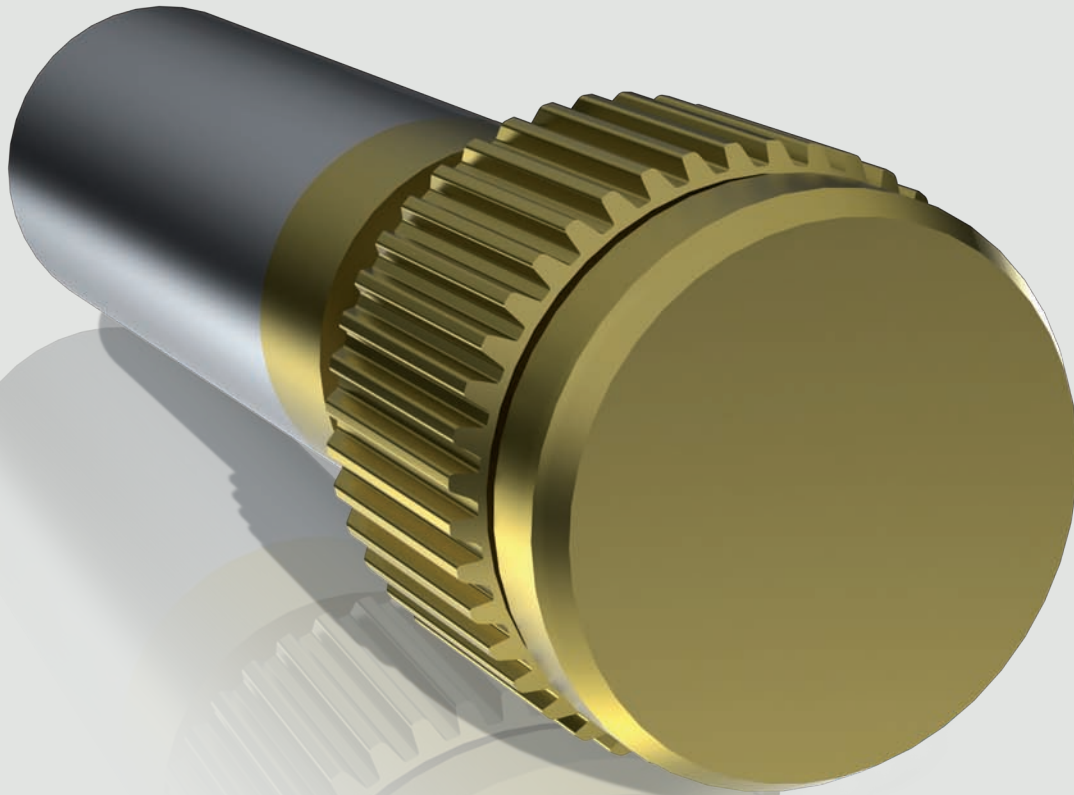

Para medir la precisión, no solo se requiere tecnología. TEMSA desarrolla útiles de medición para el control de piezas sinterizadas. Desde calibres *pasa-no pasa* de revolución, hasta las geometrías más complejas con precisiones de hasta 0.002 mm. El mecanizado de calibres en metal duro permite garantizar bajo uso intensivo, la precisión de las medidas a controlar. **TEMSA procesa** siempre que sea geoméricamente posible **todas las superficies sin erosionar**, mejorando de esta manera la vida útil de las herramientas producidas.

Precisión para conseguir las piezas exactas y capacidad de adaptación a las necesidades de los clientes más exigentes.

TEMSA realiza inversiones para introducir maquinaria de última tecnología, así como los equipos de medición más avanzados para certificar las medidas y precisiones exigidas.

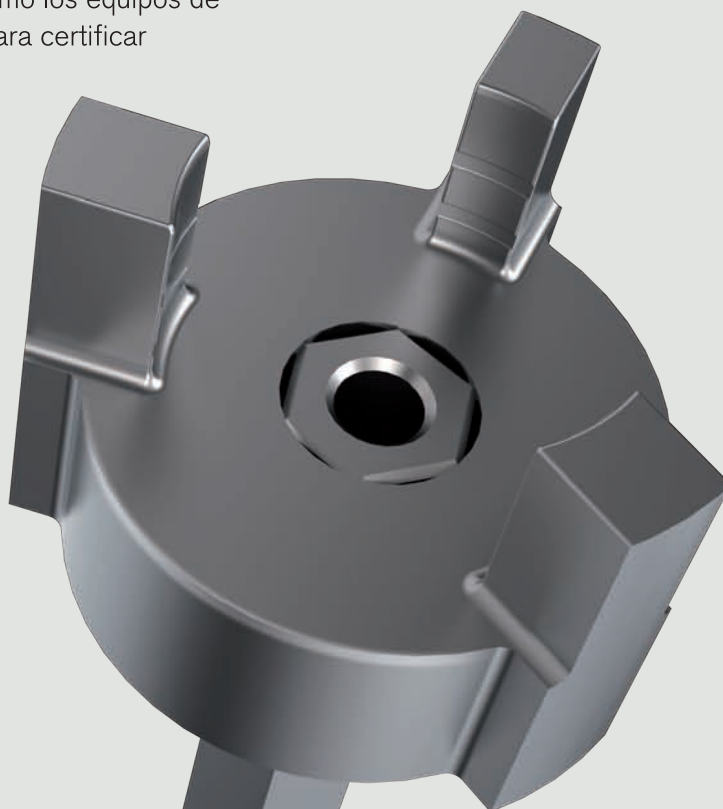

- 1 **Diseño** de mecanismos de control y medición.
- 2 **Tolerancias** de ± 0.001 mm.
- 3 Calibres en **metal duro y acero**
- 4 Uso de **recubrimientos** para una mayor durabilidad.
- 5 Posibilidad de **certificación** por ente homologado (ENAC).

